



Ravaglioli

COMPANY WITH QUALITY MANAGEMENT
SYSTEM CERTIFIED BY DNV
= ISO 9001:2008 =



ASSETTO RUOTE AUTOCARRO

TRUCK ALIGNER

LKW-ACHSMESSGERÄT

APPAREIL DE GEOMETRIE P.L.

ALINEADOR PARA CAMIONES

RAV
TD
5040T

Tramite due rilevatori anteriori con 4 sensori CCD a raggi infrarossi e due trasmettitori a raggi infrarossi posteriori, permette di effettuare in modo rapido e preciso il controllo di tutti gli angoli caratteristici sull'asse anteriore, e in due operazioni il controllo di tutti gli angoli in un veicolo commerciale a due assi. Ripetendo tale operazione, grazie alla lunga gittata degli emettitori, è inoltre possibile la verifica degli angoli in veicoli a più assi o a più assi sterzanti.

Two front measuring heads equipped with 4 infra red CCD sensors and two rear infra red transmitters, make it possible to carry out a quick and precise measurement of all steering angles on the front axle, or with two operations on front and rear axles to measure all related angles.

By repeating this operation, thanks to the long reading distance of the measuring heads, it is also possible to measure the angles on vehicles with three or more axles or steering axles.

Dank seiner 2 vorderen Messköpfe mit 4 Infrarot CCD-Sensoren und 2 hinteren Infrarot Sender, es erlaubt eine schnelle und präzise Kontrolle aller massgebenden Winkel der Vorderachse, und in zwei Kontrollvorgänge die Winkel eines.

Nutzfahrzeugs mit zwei Achsen. Die Wiederholung des Messvorganges ermöglicht die Achsvermessung von Fahrzeugen mit mehreren Achsen oder Lenkachsen.

Avec transmission à rayons infra-rouges entre 2 têtes avant (4 capteurs) et 2 émetteurs arrière, il permet d'effectuer le contrôle de la géométrie avant d'un véhicule ou en deux étapes le contrôle total d'un véhicule P.L. ou V.U. à deux essieux.

En répétant cette opération, grâce à la longue distance de réception des détecteurs, il est également possible le contrôle d'un véhicule à plusieurs essieux ou plusieurs essieux directionnels.

Por medio de dos cabezales delanteros con 4 sensores CCD de rayos infrarojos y 2 transmisores de rayos infrarojos traseros, permite hacer, de manera rápida y precisa, el control de todos los ángulos característicos del eje delantero y, por medio de dos operaciones, el control de todos los ángulos de un vehículo con dos ejes.

Además, repitiendo tal operación, gracias al grande alcance de los cabezales, es posible conocer los ángulos en vehículos con más ejes o con más ejes virantes.



Riepilogo e confronto valori diagnosi/riparazione in un'unica videata.

Summary and comparison of diagnosis/repair values on a single screen.

Zusammenfassung und Vergleich der Werte Diagnose/Reparatur in einem einzigen Schirm.

Récapitulation et comparaison des valeurs de diagnostic/ réparation au sein d'une seule page-écran.

Comparacion de valores de diagnostico/ reparación en una sola pantalla.



Alcuni esempi di utilizzo.

A few examples of use.

Einige Beispiele für den Gebrauch.

Quelques exemples d'utilisation.

Algunos ejemplos de uso.

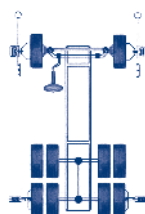

Regolazione anteriore di un autocarro.

Front adjustment on a commercial vehicle.

Vordere Einstellung eines LKWs

Réglage antérieur d'un camion.

Regulación delantera de un autocarro

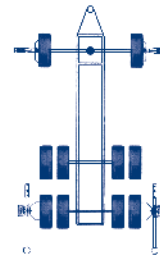

Regolazione posteriore di un rimorchio.

Adjustment on a trailer.

Hinterer Einstellung eines Anhängers

Réglage postérieur d'une remorque.

Regulación trasera de un remolque

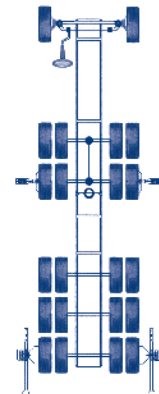

Regolazione posteriore di un bilico.

Rear adjustment on a articulated vehicle.

Hinterer Einstellung eines Sattelschleppers

Réglage postérieur d'un semi-remorque.

Regulación trasera de un trailer



STANDARD



- 1 consolle completa di computer, tastiera, monitor, stampante, caricabatterie.
- 2 Rilevatori anteriori
- 2 emettitori posteriori completi di dispositivi di aggancio ai pneumatici.
- 1 Dispositivo preimpedale freno
- 1 Dispositivo bloccasterzo
- 1 console complète d'ordinateur, clavier, moniteur, imprimante et chargeur de batteries
- 2 détecteurs avants.
- 2 émetteurs arrière livrés avec dispositif d'accrochage aux pneus.
- 1 dispositif pousse-pédale de frein
- 1 dispositif pour le verrouillage de la direction
- 1 control unit complete with PC, monitor, keyboard, printer and battery-charger
- 2 Front measuring heads
- 2 Rear transmitters complete with tyre hang on devices.
- 1 Brake pedal presser
- 1 Steering clamp
- 1 Fahrzeugen mit PC, Tastatur, Bildschirm, Drucker und Batterieladegerät.
- 2 vordere Messköpfe.
- 2 hintere Sender geliefert mit hinterem Radhalter
- 1 Bremsfeststeller.
- 1 Lenkradfeststeller.
- 1 consola que contiene ordenador, teclado, monitor, impresora y carga baterías
- 2 Detectores delanteros
- 2 Transmisores traseros con dispositivo de enganche al neumático.
- 1 Dispositivo de bloqueo del pedal del freno
- 1 Dispositivo de bloqueo del volante de dirección

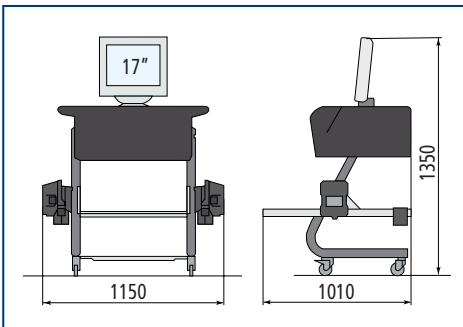

OPTIONS

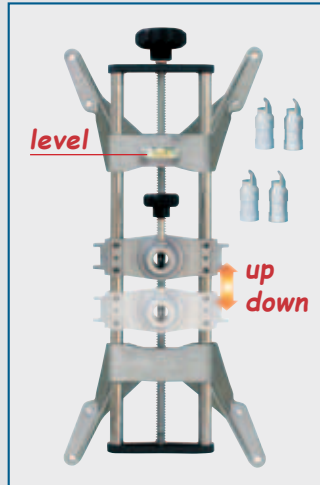

STDA30E 12"-28"

Coppia di griffe autocentranti a vite a 4 punti in presa, comprensive di unghiette lunghe removibili. La traversa centrale mobile permette di adattare la posizione del rilevatore al telaio del veicolo.

Pair of self-centering 4 point clamps with long removable claws. The moving centre crosspiece allows to adapt the position of the sensor to the vehicle body.

Paar selbstzentrierende 4-Punkt-Halter, inklusiver langen entfernbarer Klauen. Die Messkopfhalterung kann senkrecht verschoben und somit dem Chassis angepasst werden.

Paire de griffes autocentreuses à vis à 4 points, avec doigts démontables. La partie centrale mobile permet d'adapter la position du capteur au chassis du véhicule.

Par de garras con autocentrado de 4 puntos. Incluyen uñas largas desmontables. La guja central móvil permite de adaptar la posición del captador al chasis del vehículo.

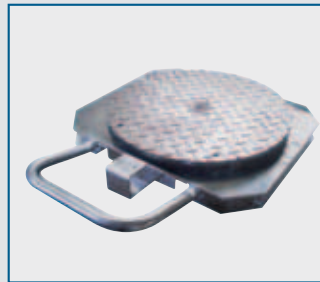

STDA29L - Ø 476 mm (18.75")

Coppia piatti rotanti autocarro. Portata 2x 4500 kg.

Set of 2 commercial turn tables. Capacity 2x4500 kg (2x10000 lbs).

Paar Drehteller für LKW's. Tragfähigkeit 2x4500 kg.

Jeu de 2 plateaux pivotants PL. Capacité 2x4500 kg.

Juego de 2 platos mecanicos para camiones. Capacidad 2x4500 kg.

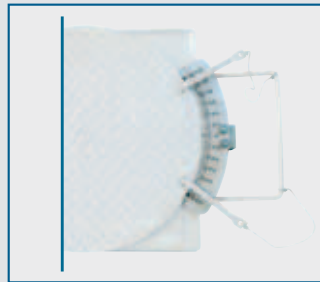

STDA44L (→ STDA29L)

Coppia goniometri.

Graduated scale.

Paar Winkelmesser.

Echelle graduée.

Escala graduada.

CARATTERISTICHE TECNICHE	TECHNICAL FEATURES	TECHNISCHE EIGENSCHAFTEN	CARACTÉRISTIQUES TECHNIQUES	CARACTERÍSTICAS TÉCNICAS	PRECISIONE / ACCURACY MESSGENAUIGKEIT / PRECISION / PRECISIÓN	CAMPO DI MISURA MEASURING RANGE MESSBEREICH CHAMP DE MESURE CAMPO DE MEDIDAS	CAMPO TOTALE DI MISURA TOTAL MEASURING RANGE GESAMTMESSBEREICH CHAMP TOTAL DE MESURE CAMPO TOTAL DE MEDIDAS
Asse anteriore	Front axle	Vorderräder	Essieu AV	Eje delantero			
Convergenza totale	Total toe	Gesamtspur	Parallélisme	Convergenca total	+/- 3'	+/- 2°	+/- 5°
Semiconvergenza	Partial toe	Einzelspur	Demi-parallélisme	Convergenca parcial	+/- 1'30"	+/- 1°	+/- 5°30'
Deviazione asse	Set-back	Radversatz	Déport	Angulo de retraso	+/- 3'	+/- 2°	+/- 5°
Inclinazione ruota	Camber	Sturz	Carrossage	Angulo de caída	+/- 5'	+/- 3°	+/- 10°
Incidenza montante	Caster	Nachlauf	Chasse	Av. de rueda	+/- 7'	+/- 10°	+/- 18°
Inclinazione montante	King-pin	Spreizung	Inclinaison de pivot	Av. mangueta	+/- 7'	+/- 10°	+/- 18°
Angolo spinta	Thrust angle	Geom. Fahrachse	Angle de poussée	Angulo empuje	+/- 3'	+/- 2°	+/- 3°

Ravaglioli



Ravaglioli S.p.A.

via 1° maggio 3
 Fraz. Pontecchio M.
 40037 Sasso Marconi (Bo) - Italia
 Tel. +39 - 051 - 6781511
 Fax +39 - 051 - 846349
 rav@ravaglioli.com
 www.ravaglioli.com

RAV France

6, Rue Longue Raie
 ZAC de la Tremblaye
 91220 Le Plessis Pâté
 Tel. 01.60.86.88.16
 Fax 01.60.86.82.04
 rav@ravfrance.fr

Ravaglioli Deutschland

Kirchenpoint 22
 85354 Freising
 Tel. 08165-646956
 Fax 08165-646958
 info@ravaglioli.de

RAV Equipment UK LTD

Prince Albert House
 20 King Street
 Maidenhead, SL6 1DT
 Tel. 020-76286832
 Fax 020-76286833
 ravuk@ravaglioli.com

RAV en Belgique

Nederlandstalig
 Tel. 0498-162016
 Fax 016-781025
 Zone Francophone
 Tel. 0498-163016
 Fax 078 055030

RAV Equipos España

Avenida Europa 17
 Pol. Ind. de Constanti
 Tarragona 43120
 Tel. 977 524525
 Fax 977 524532
 ravequipos@ravaglioli.e.telefonica.net

DRD07U (1)

Le caratteristiche tecniche e gli allestimenti presentati in questo prospetto possono subire variazioni. Le immagini riprodotte non sono vincolanti.

Technical data and composition presented in this catalogue may vary. Pictures reproduced are only indicative.

Die techn. Daten und die Ausrüstungen, die in diesem Prospekt enthalten sind, können Änderungen erfahren. Deshalb sind die Abbildungen unverbindlich.

Les caractéristiques techniques et les compositions présentées dans ce prospectus peuvent subir des variations. Les images reproduites n'ont qu'une valeur indicative.

Las características técnicas y las composiciones ilustradas en este folleto pueden sufrir variaciones. Las imágenes propuestas son solamente indicativas.

